



28
кВт

16

литров горячей воды в минуту

108%

35%
ЭНЕРГОСБЕРЕЖЕНИЕ

Котлы серии Duo-tec Compact сочетают в себе простоту установки и эксплуатации и самые прогрессивные технологии. В моделях этой серии заложена способность котла адаптироваться под тип и качество газа, параметры дымохода и другие условия. Котлы серии Duo-tec Compact оснащены современной горелкой с полным предварительным смешением газо-воздушной смеси и работают с коэффициентом модуляции мощности 1:7.

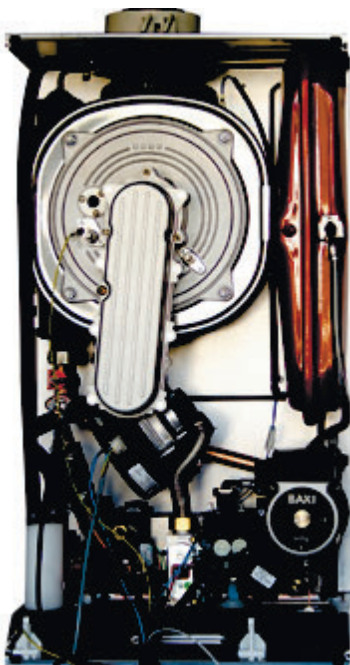

вторичный пластинчатый теплообменник



электронная модуляция пламени



электронное зажигание



самодиагностика



погодозависимая автоматика



комнатный термостат



встроенные насос, расшир. бак, манометр



защита от замерзания



низкий выброс NOx



режим «теплые полы»

ГАЗОВАЯ СИСТЕМА

- Система адаптивного контроля горения;
- Коэффициент модуляции мощности – 1:7;
- Сохраняют номинальную мощность при падении входного давления газа до 5 мбар;
- Непрерывная электронная модуляция пламени в режимах отопления и ГВС;
- Пониженное содержание CO и NOx;
- Горелка из нержавеющей стали AISI 316L с предварительным смешением газа и воздуха;
- Перенастройка для работы на сжиженном газе без дополнительных аксессуаров.

ГИДРАВЛИЧЕСКАЯ СИСТЕМА

- Энергосберегающий циркуляционный насос со встроенным автоматическим воздухоотводчиком;
- Гидравлическая группа из композитных материалов (только в двухконтурных моделях; в одноконтурных моделях латунная гидrogруппа);
- Первичный теплообменник из нержавеющей стали AISI 316L;
- Вторичный пластинчатый теплообменник из нержавеющей стали (двухконтурные модели);
- Автоматический байпас;
- Постциркуляция насоса;
- Фильтр на входе холодной воды;
- Встроенный электрический трехходовой клапан с мотором (в том числе в одноконтурных моделях);
- Возможность подключения внешнего накопительного бойлера для горячей воды.

ТЕМПЕРАТУРНЫЙ КОНТРОЛЬ

- Новая панель управления с широким дисплеем;
- Два датчика температуры отопления на подаче и на обратке;
- Встроенная погодозависимая автоматика;
- Самоадаптация погодозависимой автоматики;
- Диапазон регулирования температуры в системе отопления 25–80°C;
- Регулирование и автоматическое поддержание заданной температуры в контурах отопления и ГВС;
- Цифровая индикация температуры и давления;
- Возможность управления разнотемпературными зональными системами.

УСТРОЙСТВА КОНТРОЛЯ И БЕЗОПАСНОСТИ

- Электронный манометр – срабатывает при падении давления воды в 2 этапа: предупреждение и блокировка (0,5 бар);
- Электронная система самодиагностики и запоминание последних ошибок в работе;
- Ионизационный контроль пламени;
- Системы защиты от блокировки насоса и трехходового клапана;
- Защитный термостат от перегрева теплоносителя в первичном теплообменнике;
- Контроль безопасного удаления продуктов сгорания при помощи датчика NTC;
- Предохранительный клапан в контуре отопления (3 бар);
- Система защиты от замерзания в контурах отопления и ГВС.

Duo-tec Compact 1.24	24 кВт, только отопление, закрытая камера сгорания	III	IV
Duo-tec Compact 24	24 кВт, отопление и горячая вода, закрытая камера сгорания	III	IV
Duo-tec Compact 28	28 кВт, отопление и горячая вода, закрытая камера сгорания	III	IV

Размеры

Duo-tec Compact 24 / 28 / 1.24



MR: Подача в систему отопления 3/4" m
 US: Выход горячей бытовой воды 1/2" m
 (для одноконтурных моделей выход для подключения бойлера 3/4" m)
 GAS: Подача газа 3/4" m
 ES: Вход холодной воды в котел 1/2" m
 RR: Возврат из системы отопления 3/4" m
 SC: Отвод конденсата Ø21 мм
 m — внешняя резьба

A: Точки крепления котла.
 Расстояние по горизонтали между точками крепления котла: 298 мм.
 B: Расстояние по вертикали между точками крепления котла и гидравлическими присоединениями.

Комплектация

- Комплект документации
- Монтажный шаблон
- Гидравлические прокладки — 2 шт.
- Крюк-шуруп и дюбель — 2 шт.
- Крепежная планка

Характеристика насоса

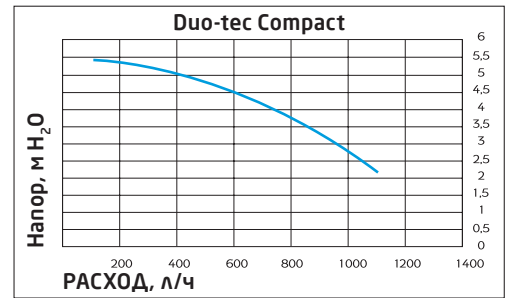

Присоединение коаксиальных и раздельных труб

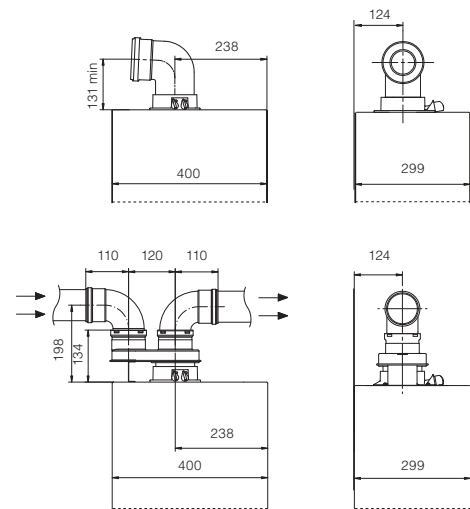

ТЕХНИЧЕСКИЕ ХАРАКТЕРИСТИКИ	ТОЛЬКО ОТОПЛЕНИЕ Duo-tec Compact 1.24		ОТОПЛЕНИЕ И ГОРЯЧАЯ ВОДА Duo-tec Compact 24		Duo-tec Compact 28	
	A7722037		A7722038		A7722039	
Макс. полезная тепловая мощность по ГВС	кВт	—	24,0	28,0		
Макс. полез. тепл. мощность по отоплению: в режиме 80/60°C	кВт	24,0	20,0	24,0		
в режиме 50/30°C	кВт	26,1	21,8	26,1		
Мин. полез. тепл. мощность по отоплению: в режиме 80/60°C	кВт	3,4	3,4	3,8		
в режиме 50/30°C	кВт	3,7	3,7	4,1		
Макс. потребляемая тепловая мощность по ГВС	кВт	—	24,7	28,9		
Макс. потребляемая тепловая мощность по отоплению	кВт	24,7	20,6	24,7		
Мин. потребляемая тепловая мощность	кВт	3,5	3,5	3,9		
Макс. расход природного/сжиженного газа	м³/ч (кг/ч)	2,61 (1,92)	2,61 (1,92)	3,06 (2,25)		
Макс. производительность (КПД): в режиме 75/60°C	%	97,6	97,7	97,7		
в режиме 50/30°C	%	105,7	105,8	105,8		
Макс. производительность (КПД) при нагрузке 30%	%	107,6	107,6	107,6		
Емкость/давление заполнения расшир. бака	л/бар	7/0,8	7/0,8	7/0,8		
Диапазон регулирования темп. в контуре ГВС	°C	—	35–60	35–60		
Производительность горячей воды при Δt=25°C	л/мин	—	13,8	16,1		
Производительность горячей воды при Δt=35°C	л/мин	—	9,8	11,5		
Мин. расход воды в контуре ГВС	л/мин	—	2	2		
Макс./мин. давление в контуре ГВС	бар	—	8/0,15	8/0,15		
Диаметр дымоотвод. труб (коакс./раздельных)	мм	(60–100)/80	(60–100)/80	(60–100)/80		
Макс. длина дымоотвод. труб (коакс./раздельных)	м	10/80	10/80	10/80		
Номинальное входное давление природного газа	мбар	5–20	5–20	5–20		
Электрическая мощность/напряжение	Вт/В	102/230	102/230	114/230		
Габаритные размеры:	высота	мм	700	700	700	
	ширина	мм	400	400	400	
	глубина	мм	299	299	299	
Вес НЕТТО/БРУТТО	кг	30/33	34/37	34/37		
Упаковочные размеры	см	82×34×49	82×34×49	82×34×49		